

SPARTACUS

95-0205-0022 | Kuppelleuchten



Zubehör
4017506116988
D 160, H 20

anthrazit

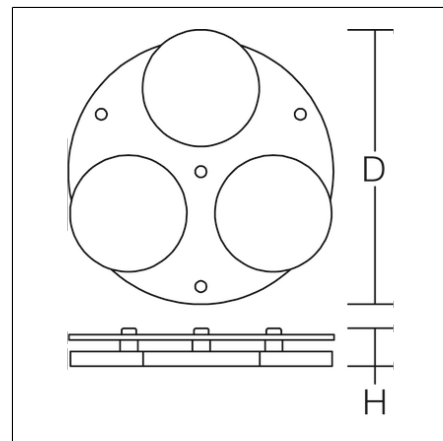

Magnethalter, für Kuppelleuchten, 3 Magnete, Stahl, pulverbeschichtet, anthrazit metallic

Produktdaten

| | |
|---------------------|--------------------|
| Durchmesser D | 160 mm |
| Höhe H | 20 mm |
| Gewicht | 0.464 kg |
| Konformitätszeichen | nicht CE-pflichtig |