

Zubehör mechanisch

95-0023-0022 |



Zubehör
4017506037993
L 85, B 85, H 117

anthrazit

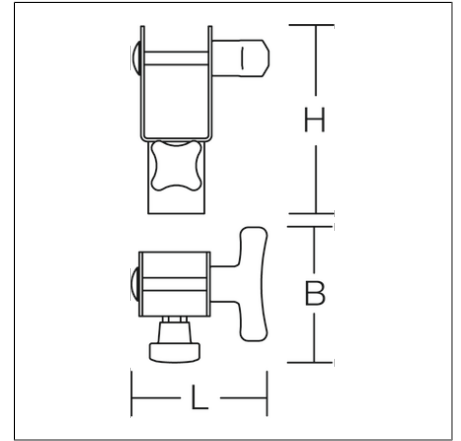

DIN-Zapfen Adapter, für Leuchtenhalter zur Anbindung an DIN-Zapfen, D 30 mm nach DIN 14640, Stahl, pulverbeschichtet, anthrazit metallic

Produktdaten

| | |
|----------|---------|
| Länge L | 85 mm |
| Breite B | 85 mm |
| Höhe H | 117 mm |
| Gewicht | 0.27 kg |