

# Zubehör mechanisch

95-0007-0022 |



Zubehör  
4017506037955  
L 650, B 460, H 75

altanthrazit metallic

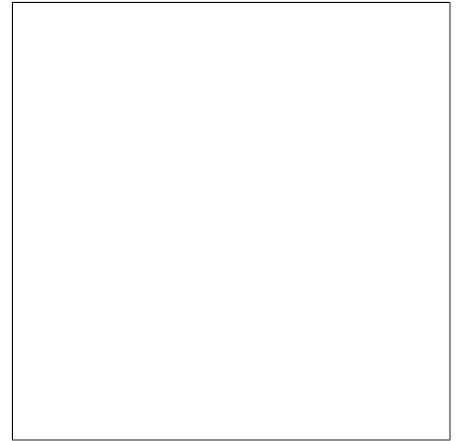

2-fach Magnethalter, zur Magnetbefestigung von 1 oder 2 Arbeitsleuchten, 3 Magnete gummibeschichtet, Stahl, pulverbeschichtet, anthrazit metallic

## Produktdaten

Länge L	650 mm
Breite B	460 mm
Höhe H	75 mm
Gewicht	2.9 kg
Konformitätszeichen	nicht CE-pflichtig